

2017年国際線夏期スケジュールは過去最高の週1,260便に



2016年度の旅客数は、過去最高の2,572万人を記録



LCC専用第2ターミナルビル(国際線)が開業、日本初のウォークスルー型免税店も



関西エアポート、新ブランドを発表

- 連続熱処理(焼入焼戻・焼準)
- ADI(オーステンパ)処理
- 球状化焼鈍

ニーズに合った品質と、ニーズに合った短納期と、ニーズに合った打痕発生防止で日本一を目指し頑張っています。

**三洋金属熱錬工業株式会社**  
代表取締役社長 葛村 安弘

美原工場 〒587-0061 大阪府堺市美原区今井348-1  
☎(072)361-5711 FAX(072)361-5578  
加西工場 〒675-2113 兵庫県加西市網引町2001-57  
☎(0790)49-9010 FAX(0790)49-3340  
岐阜工場 〒509-0232 岐阜県可児市二野2187-7  
☎(0574)49-8900 FAX(0574)49-8855

(ホームページ) <http://www.sanyounetsuren.com/>

ISO 9001:2015 認証取得 登録番号 JQA-QM6868



## フライスチャック

マシニングセンター・フライス盤・  
ボール盤・スロッター・歯切り盤・  
割出台等に最適!

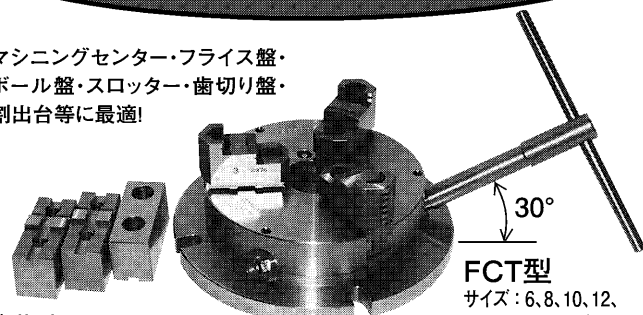

FCT型  
サイズ: 6.8, 10, 12,  
16, 20インチ

- ◆薄型  
薄型設計ですので機上での作業範囲が広がります。
- ◆テーブル上でも操作簡単  
ハンドルの差し込み角度を30度と傾けているのでテーブル上でハンドル操作ができます。

- ◆防塵構造  
本体とスクロールのかん合部に独特のテーパシール構造を採用して防塵機能を高めています。



**小林鉄工株式会社**  
〒590-0531 大阪府泉南市岡田3-9-4  
TEL072-483-2533 FAX072-483-4391  
<http://www.chuck.co.jp>



更なる安心と信頼  
強力なゆるみ止め効果

SMART NUT®  
PAT.3182560

ゆるみ止め機能を  
スマートにサポート!

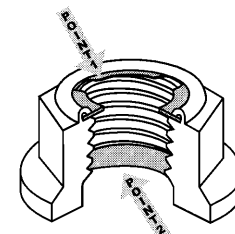

安心と信頼のゆるみ止めシリーズ



振動が発生しやすく、ゆるむ可能性のある場所等に数多く使用されています。

ゆるみ止めナット・ブラインドナット、精密圧造品、システム開発  
〒596-0113 大阪府岸和田市河合町894-2  
TEL:072-446-3034 FAX:072-446-3040  
**Osaka forming**  
大阪フォーミング株式会社  
<http://www.forming.co.jp/>  
E-mail info@forming.co.jp



- シンプル・コンパクト
- 高精度・高剛性

- テーブル  
幅 90~315  
長さ140~400
- ベース  
幅 60~250  
長さ260~700

まで各種取り揃えております  
摺動面に特殊鋼タイプも  
あります

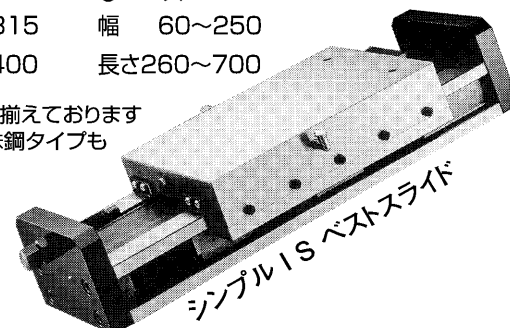

**株式会社三木スライド**  
<http://www.mikislide.com>  
〒591-8011 大阪府堺市北区南花田町43-3  
E-mail: info@mikislide.com  
☎072(255)2330(代) FAX072(252)6637